

LG ELECTRONICS ARGENTINA S.A.

**Oficina comercial**  
Juana Manso 969 5to piso Torre Norte  
Puerto Madero CP: C1107CBS  
Bs. As. Argentina  
Tel: (011) 5352.5454  
**Servicio de atención al cliente**  
0800-888-LGLG (5454)

**Interior**  
0810-555-LGLG (5454)

**Academia Aire**  
**Acondicionado LG**  
Av. Directorio 4560  
Bs. As. Argentina



[www.lg.com.ar](http://www.lg.com.ar)

# AIRE

## ACONDICIONADOS

DIVISIÓN OBRAS Y PROYECTOS DE INVERSIÓN



LG Electronics Argentina comercializa los productos contenidos en este catálogo a través de su red de especialistas y no en forma de directa. La información es orientativa. El diseño y las características de los productos están sujetos a posibles cambios sin notificación previa. Para obtener mas información acceda a: [www.lg.com.ar](http://www.lg.com.ar)



## THERMA V

**THERMA V**<sup>TM</sup>



### Innovación LG

THERMA V. Equipo de calor natural que apunta a una solución integral.

**Económico:**

De acuerdo con su innovadora y avanzada tecnología THERMA V ofrece una avanzada y eficiente performance como también uno de los precios mas bajos del mercado en sistemas con agua caliente.

**Flexible:**

Una solución de fácil instalación que no requiere de constantes modificaciones edilicias.





**Natural:**

THERMA V respeta el medio ambiente ya que utiliza el aire y el sol como recursos de energía renovables, reduciendo emisiones de CO<sub>2</sub>.





### Therma V Split 1ø 230V

kW	9	12	14	16
Unidad exterior 				
Hydro Kit				

### Tanque Sanitario

L	Serpentina simple 200 litros	Serpentina simple 300 litros	Serpentina doble 200 litros	Serpentina doble 300 litros
Tanque sanitario de agua				

## La solución para la nueva vivienda y renovación

THERMA V fue pensado especialmente para responder a las necesidades de renovación del mercado (para aliviar o reemplazar una caldera) y las nuevas viviendas del mercado.

El producto se adapta perfectamente a

aplicaciones individuales residenciales, como también a colectivas.

Por otra parte, este sistema de bomba de calor (aire-agua) compone un producto ecológicamente amigable que utiliza dos recursos de energía



renovable, el aire y el sol. Finalmente, este sistema logra un coeficiente de rendimiento (COP) de más de 4.5, es decir, por encima del más avanzado del mercado.

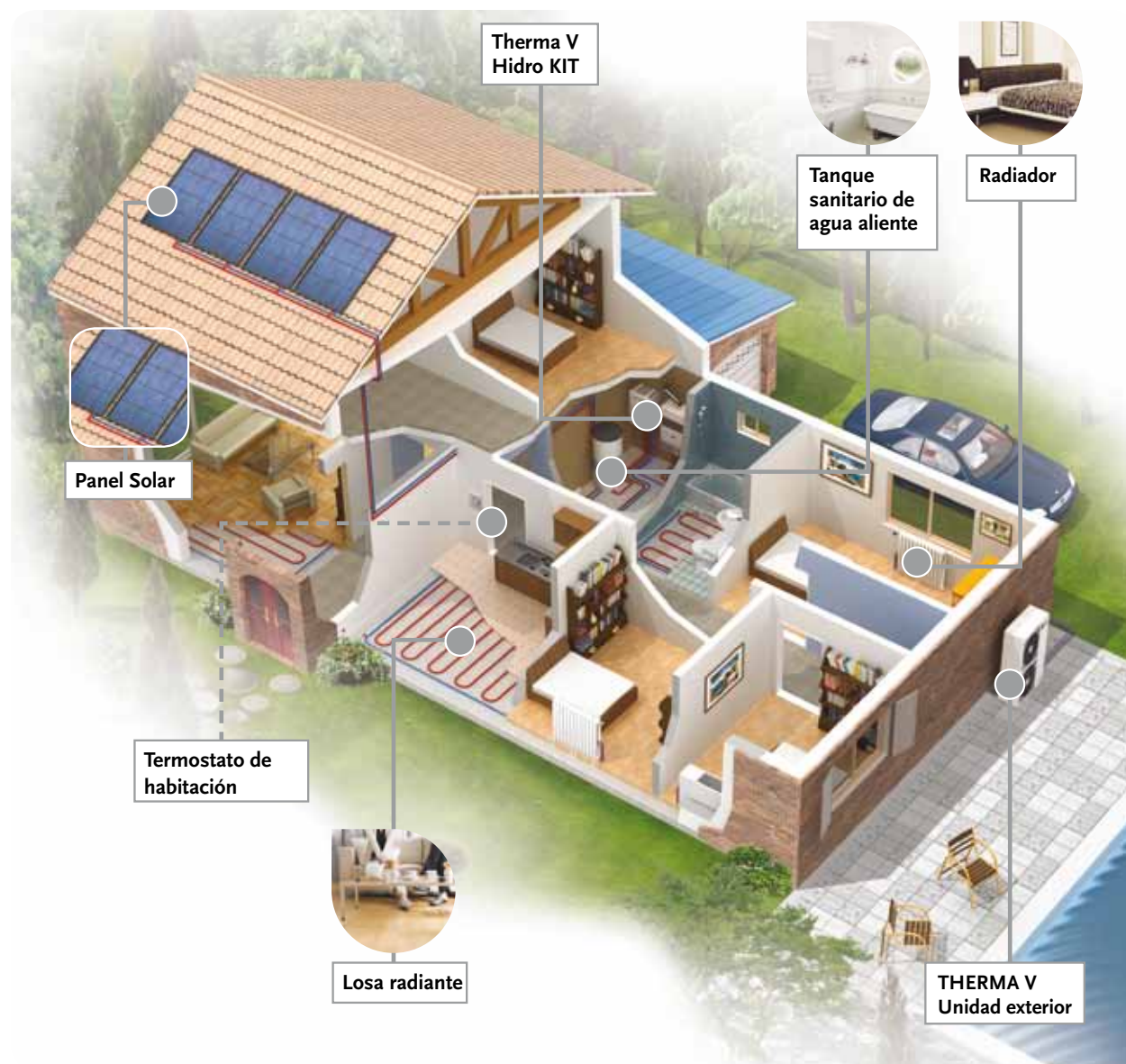

### • DIFERENTES FORMAS DE TRANSMITIR CALOR :

- Calor por medio de losa radiante
- Radiadores
- Unidades Fan Coil

### • ACCESORIOS OPCIONALES:

- Tanque sanitario de agua caliente



## Una solución natural

- Es un sistema integral económico con un coeficiente de rendimiento (COP) de más de 4.5, por encima del más avanzado del mercado.
- Utilización de dos energías renovables: aire y sol.
- Reduce la emisión del CO<sub>2</sub> en comparación con el calentamiento con gas.

## Una solución flexible

### • Operación monovalente

THERMA V es una tecnología compacta, capaz de responder a todas sus necesidades de energía y confort.

Si la temperatura ambiente externa disminuye sobre la temperatura estacional, un calefactor eléctrico de apoyo garantizará su óptimo bienestar.

- **Aplicación:** reemplaza a la caldera convencional

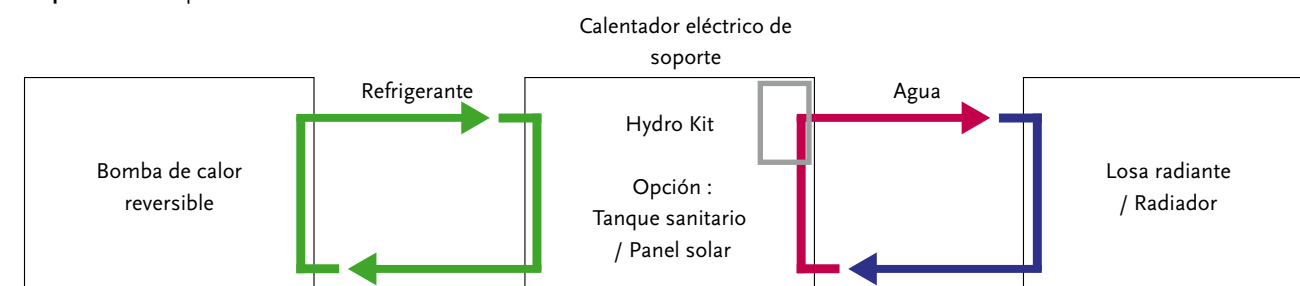

### • Operación bivalente alternativa:

La bomba de calor del THERMA V puede integrarse al sistema de caldera ya instalado (gas o combustible). La caldera entraría en funcionamiento en caso que exista un descenso brusco de temperatura.

- **Aplicación:** Utilizando una caldera existe

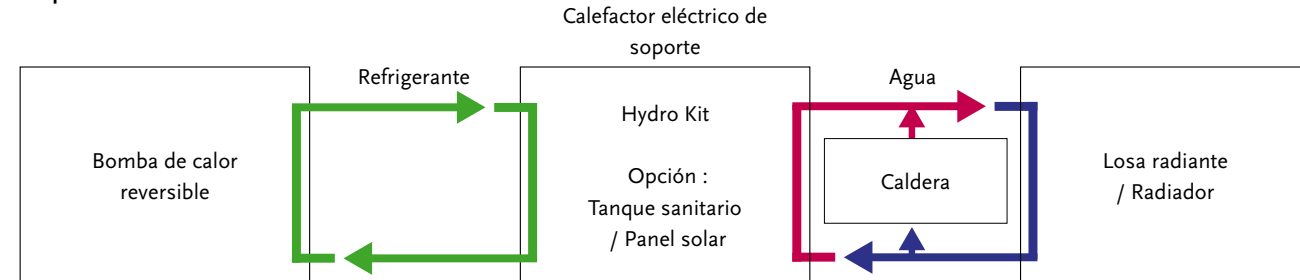

### • Simplicidad de Instalación

THERMA V incluye además de una unidad interior, una unidad exterior compacta de fácil instalación.

## Rendimiento energético

### Alto coeficiente de rendimiento (COP) para mayor ahorro de energía

Tomando la energía disponible del exterior, aún en bajas temperaturas, THERMA V genera calor de manera eficiente. Con Tecnología Inverter de LGE, THERMA V puede lograr un nivel de eficiencia de 4.1 a 4.5.

En otras palabras, consumiendo 1kW de energía de una red eléctrica permite más de 4kW de energía calórica.

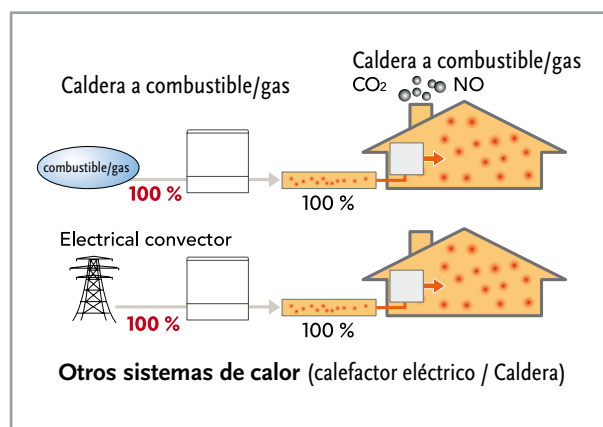
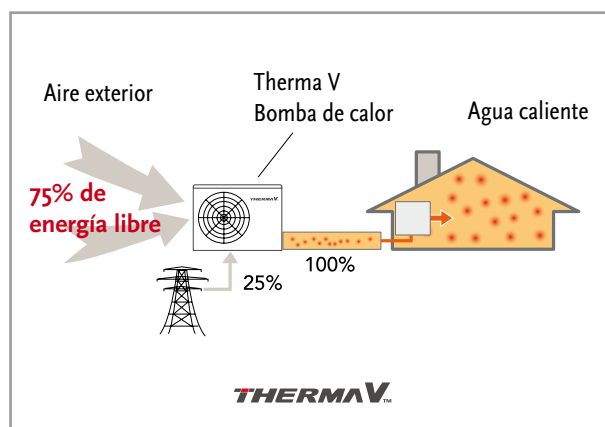
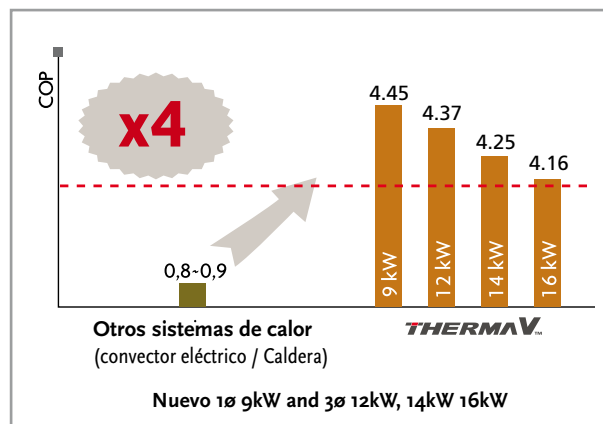

### Regulación Inverter para mayor serenidad

Una vez que se alcanza la temperatura deseada, a diferencia del sistema convencional de bomba de calor (on-off), LG INVERTER ajusta la unidad y constantemente varía la velocidad

del compresor para mantener la temperatura deseada con la mínima fluctuación para asegurar su máximo confort.

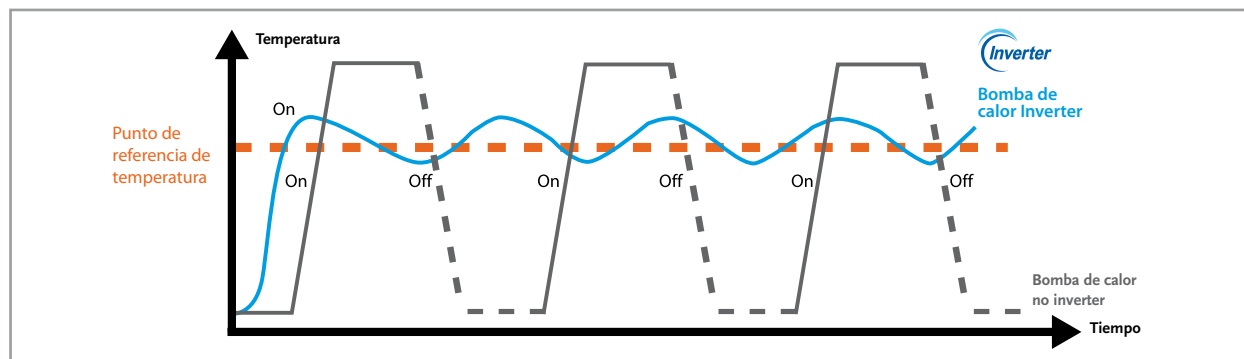

## Respetando el medioambiente

### Reduciendo emisiones de CO<sub>2</sub>

La solución THERMA V de LG adopta dos energías renovables, el aire y el sol. Este sistema ecológicamente amigable disminuirá las emisiones de CO<sub>2</sub> presentes en los sistemas de calor basados en gasolina y gas.

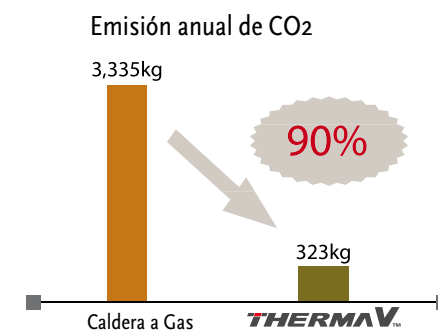

## Control conveniente

### Control del sistema

- Control de generación de agua sanitaria caliente, paneles solares.
- Control de programa semanal
- Control de modos operativos
- Control de la temperatura del agua
- Control de calor en operación de emergencia

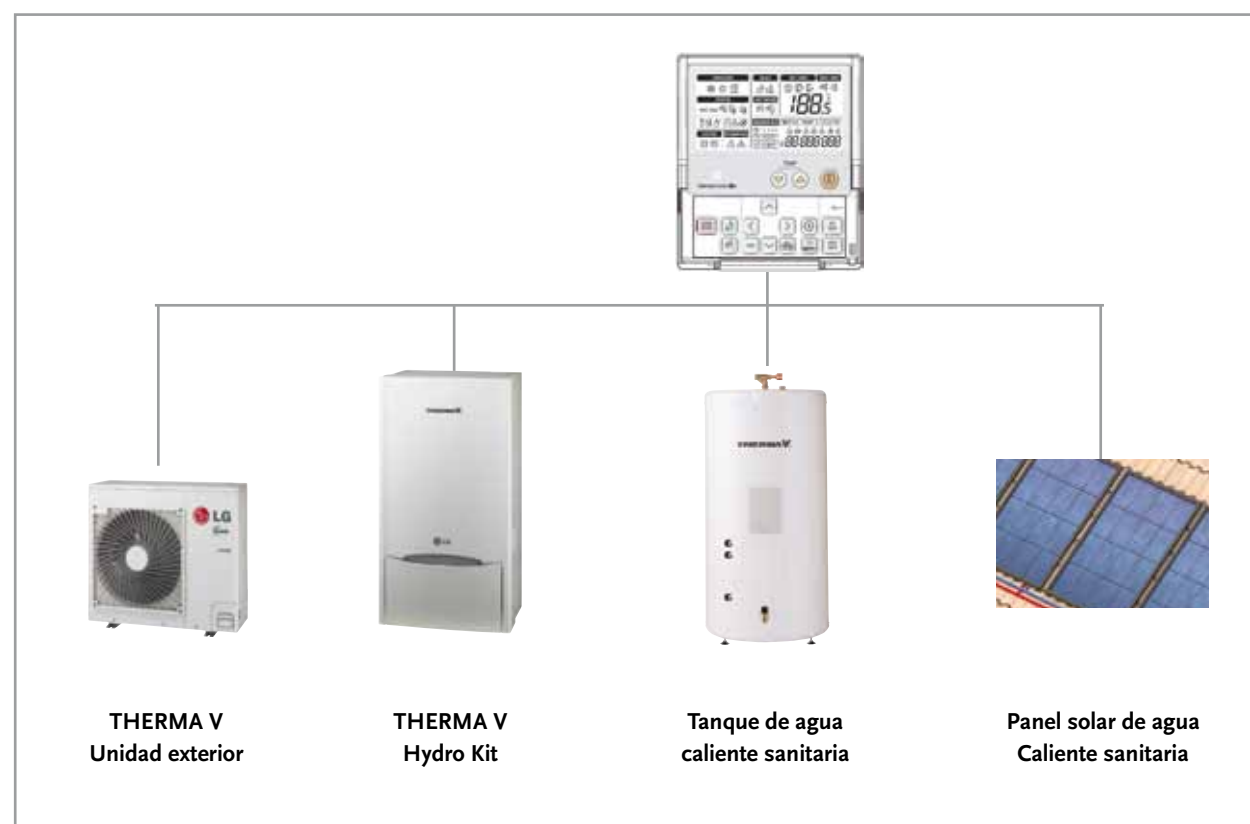

### Operación de emergencia en calor

El calor es esencial durante el invierno. THERMA V está equipado con un sistema operativo de emergencia que permite mantener el calor en caso de una posible falla.

El "modo de calor asegurado" consiste en dos niveles de interior:

- Nivel 1: Cuando la unidad interior funciona incorrectamente, la unidad exterior opera bajo un modo operacional de emergencia.
- Nivel 2: Cuando la unidad exterior funciona incorrectamente, el calefactor eléctrico de la unidad interior opera bajo un modo operacional de emergencia.



## Fácil instalación

### Hydro Kit



### Válvulas de cierre



### Unidad exterior

Conexión refrigerante posible en cuatro direcciones

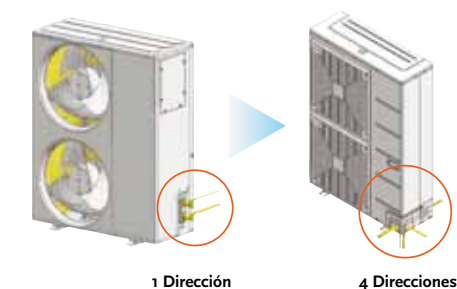

Manijas de sujeción: fácil de manipular gracias a sus manijas laterales

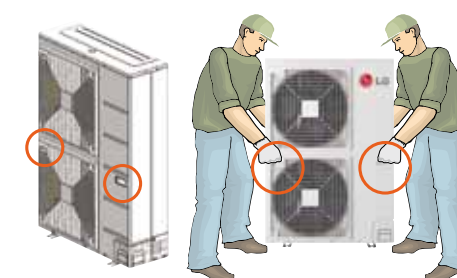

### Fácil Mantenimiento

-Acceso a las partes vitales del equipo gracias al panel removible fijados por tres tornillos.

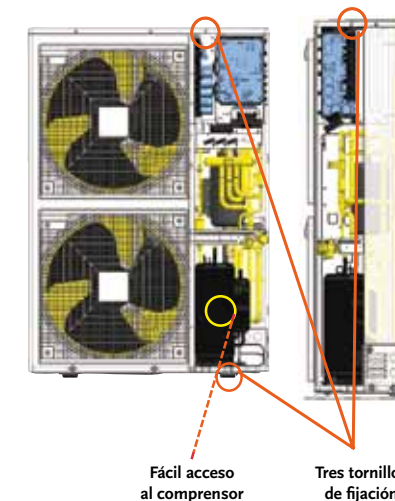

### Anti-corrosión GOLD FIN™

El intercambiador de nuestra unidad exterior posee un tratamiento anticorrosivo. El mismo garantiza la durabilidad del sistema y el alto nivel de performance.



### Prueba con spray de sal por 15 días

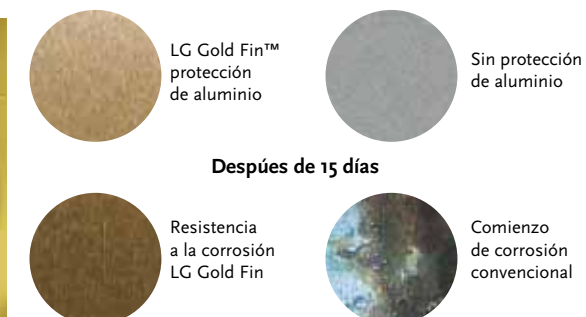

## Therma V split Hydro kit (1ø, 3ø)



Hydrokit unidad interna		°HN0916. NK1	°HN0926. NK1	°HN0936. NK1	HN0914. NK1	HN1616. NK1	HN1626. NK1	HN1636. NK1	°HN1629. NK1	°HN1639. NK1	
<b>Unidad Exterior combinada</b>		HU091. U41 - 1ø 230V				HU121. U31		HU141. U31		HU161. U31	
						1ø 230V		HU123. U31		HU143. U31	
						3ø 400V					
Calefactor Eléctrico	Suministro de Energía	øV/Hz	1ø/220-240V/50Hz	3ø/220V/50Hz	3ø/380-415V/50Hz	1ø/220-240V/50Hz	1ø/220-240V/50Hz	3ø/220V/50Hz	3ø/380-415V/50Hz	3ø/220V/50Hz	3ø/380-415V/50Hz
Capacidad	Litros		6		4	6		9			
Dimensión	An*Al*Pr		490*850*315				490*850*315				
Peso	kg		52			55					
Nivel de ruido a 1 metro	dB(A)		28			28					
Temperatura del agua	Calefacción	°C	15-55			15-55					
	Refrigeración	°C	6-30			6-30					
Bomba de agua	Max. potencia entrada Watt		135			205					
	Max. distancia		6.4			7					
Tanque de expansión	Litros		8			8					

## Hidro Kit

**THERMAV**™



HN0916. NK1	Por encima de 9kW
HN0926. NK1	Por encima de 9kW
HN0936. NK1	Por encima de 9kW
HN0914. NK1	Por encima de 9kW
HN1616. NK1	Por encima de 16kW
HN1626. NK1	Por encima de 16kW
HN1636. NK1	Por encima de 16kW
HN1629. NK1	Por encima de 16kW
HN1639. NK1	Por encima de 16kW

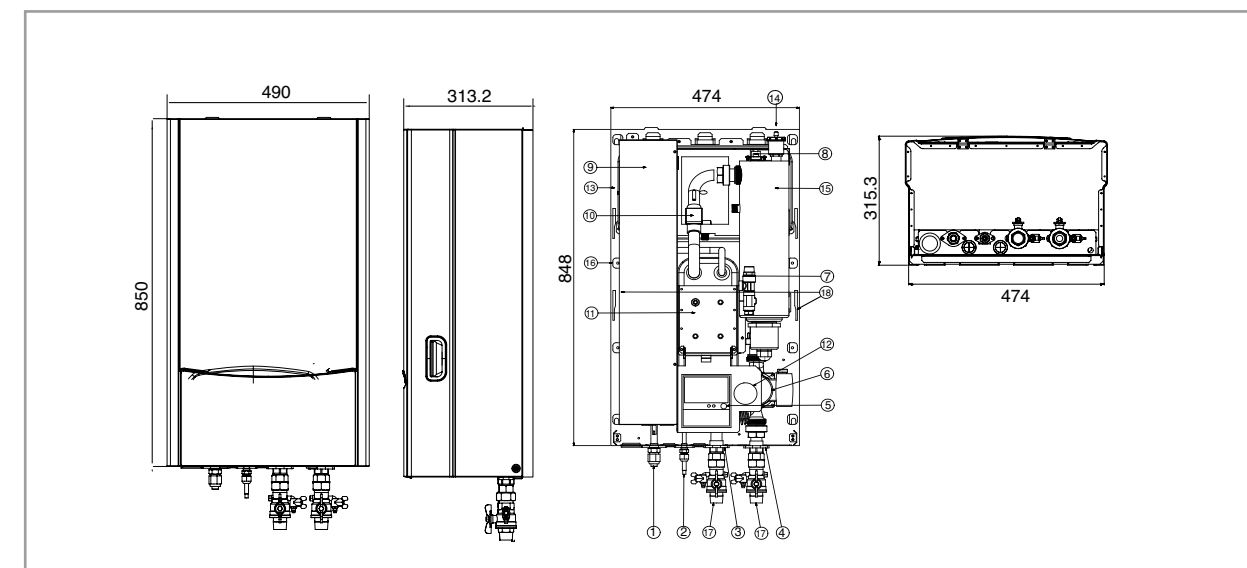

N°	ITEM
1	Cañería de refrigeración - Gas
2	Cañería de refrigeración - líquido
3	Conexión de agua - entrada - 1"
4	Conexión de agua - salida - 1"
5	Panel de control
6	Bomba de agua
7	Válvula de descarga - Abierta cuando existe presión > 3 bars
8	Termostato
9	Caja de control
10	Switch flujo de agua

N°	ITEM
11	Placa intercambiadora de calor
12	Manómetro de presión de agua
13	Tanque de expansión
14	Ventilación de aire
15	Calefactor eléctrico
16	Filtro
17	Válvula de corte
18	Agarradera

Válvulas de corte separadas



## Unidad exterior (1Ø 230V) Máximo 55 °C temperatura del agua



Unidad exterior	HU091. U41	* HU121. U31	* HU141. U31	* HU161. U31	
<b>Hydrokit Combinado</b>	<b>HN0916. NK1</b> <b>HN0926. NK1</b> <b>HN0936. NK1</b> <b>HN0914. NK1</b>		<b>HN1616. NK1</b> <b>HN1626. NK1</b> <b>HN1636. NK1</b> <b>HN1629. NK1</b> <b>HN1639. NK1</b>		
Suministro de energía	Ø / V / Hz 1Ø / 220-240V / 50Hz				
Consumo Nominal	Calefacción(A10/W35) kW	8.54	11.80	13.80	15.88
	Calefacción(A7/W35) kW	9.00	12.00	14.00	16.00
	Calefacción(A2/W35) kW	6.23	8.50	10.10	12.20
	Calefacción(A-7/W35) kW	5.92	8.00	9.40	11.00
	Refrigeración(A35/W18) kW	9.00	14.00	14.00	14.00
Entrada Nominal	Calefacción(A10/W35) kW	1.92	2.60	3.00	3.45
	Calefacción(A7/W35) kW	2.20	2.67	3.15	3.81
	Calefacción(A2/W35) kW	1.97	2.65	3.14	3.80
	Calefacción(A-7/W35) kW	1.95	3.00	3.60	4.20
	Refrigeración(A35/W18) kW	2.65	4.40	4.40	4.40
COP	Calefacción(A10/W35) W/W	4.45	4.54	4.55	4.58
	Calefacción(A7/W35) W/W	4.09	4.49	4.44	4.20
	Calefacción(A2/W35) W/W	3.16	3.21	3.22	3.21
	Calefacción(A-7/W35) W/W	3.04	2.67	2.61	2.62
EER	Refrigeración(A35/W18)W/W	3.40	3.18	3.18	3.18
Sonido Nivel de presión	Calefacción dBA	53.00		53	
	Refrigeración dBA	51.00		54	
Dimensión	Al*An*Pr	870*808*320	950*1,380*330		
Peso	kg	56	105		
Refrigerante (R410A)	Cantidad pre-cargada g	1,90	2,980		
	Diámetro del caño(Líquid/Gas) pul		3/8, 5/8		

## Unidad exterior (3Ø 400V) Máximo 55 °C temperatura del agua



Unidad exterior	HU123. U31	HU143. U31	HU163. U31	
<b>Hydrokit Combinado</b>	<b>HN1616. NK1</b> <b>HN1626. NK1</b> <b>HN1636. NK1</b> <b>HN1629. NK1</b> <b>HN1639. NK1</b>			
Suministro de energía	Ø / V / Hz 3Ø / 380-415V / 50Hz			
Consumo Nominal	Calefacción(A10/W35) kW	12.88	15.71	17.34
	Calefacción(A7/W35) kW	12.00	14.50	16.00
	Calefacción(A2/W35) kW	9.65	11.30	12.22
	Calefacción(A-7/W35) kW	11.21	12.59	14.9
	Refrigeración(A35/W18) kW	14.60	15.50	16.80
Entrada Nominal	Calefacción(A10/W35) kW	2.95	3.70	4.17
	Calefacción(A7/W35) kW	2.67	3.38	3.81
	Calefacción(A2/W35) kW	2.86	3.40	3.82
	Calefacción(A-7/W35) kW	4.26	4.82	5.67
	Refrigeración(A35/W18) kW	4.02	4.65	5.09
COP	Calefacción(A10/W35) W/W	4.37	4.25	4.16
	Calefacción(A7/W35) W/W	4.49	4.29	4.20
	Calefacción(A2/W35) W/W	3.37	3.32	3.20
	Calefacción(A-7/W35) W/W	2.63	2.61	2.63
EER	Refrigeración(A35/W18)W/W	3.63	3.33	3.30
Sonido Nivel de presión	Calefacción dBA	53		53
	Refrigeración dBA	54		54
Dimensión	Al*An*Pr	950*1,380*330		
Peso	kg	105		
Refrigerante (R410A)	Cantidad pre-cargada g	2,980		
	Diámetro del caño(Líquid/Gas) pul	3/8, 5/8		

### Unidad Exterior

HU091. U41

9kW

SopORTE

N°	ITEM
1	Cañeria refrigerante - Gas
2	Cañeria refrigerante - líquido
3	Rejilla de descarga de aire
4	Caja de control (adentro)

HU121. U31

12kW

HU141. U31

14kW

HU161. U31

16kW

N°	ITEM
1	Cañeria de refrigeracion - Gas
2	Cañeria de refrigeracion - líquido
3	Rejilla de descarga de aire

### Unidad Exterior

HU123. U31

12kW

HU143. U31

14kW

HU163. U31

16kW

N°	ITEM
1	Cañeria refrigerante - Gas
2	Cañeria refrigerante - líquido
3	Rejilla de descarga de aire

Catálogo 2010/2011 | 12 | Therma V

Catálogo 2010/2011 | 13 | Therma V

## Therma V Mono Unidad Exterior (1Ø 230V) Temperatura máxima del agua 65°C



1Ø 230V

Unidad exterior		HM091M. U31	HM121M. U31	HM141M. U31
Suministro de energía		1Ø / 220-240V / 50Hz		
Capacidad nominal	Calefacción (A10/W35) kW	10.1	12.2	14.76
	Calefacción (A7/W35) kW	10.0	12.0	14.00
	Calefacción (A2/W35) kW	5.4	6.5	8.16
	Calefacción (A-7/W35) kW	7.4	9.0	11.05
	Refrigeración (A35/W18) kW	10.00	12.00	14.00
Entrada nominal	Calefacción (A10/W35) kW	2.46	2.95	3.44
	Calefacción (A7/W35) kW	2.35	2.86	3.38
	Calefacción (A2/W35) kW	2.09	2.51	2.92
	Calefacción (A-7/W35) kW	3.02	3.62	4.23
	Refrigeración (A35/W18) kW	2.74	3.33	4.01
COP	Calefacción (A10/W35) W/W	4.11	4.16	4.29
	Calefacción (A7/W35) W/W	4.26	4.20	4.14
	Calefacción (A2/W35) W/W	2.58	2.59	2.79
	Calefacción (A-7/W35) W/W	2.45	2.49	2.61
EER	Refrigeración (A35/W18) W/W	3.65	3.60	3.49
Sonido	Calefacción dBA	53	53	54
	Refrigeración dBA	53	53	54
Dimensión	Al*An*Pr	950*1,380*330		
Peso	kg	131		
Refrigerante (R407C)	conexiones	g		
temp del agua de salida	Calefacción	°C		
	Refrigeración	°C		
Bomba de agua	Máxima pot de entrada	W		
	Distancia máxima	m		
	Caudal máximo de agua	LPM		

3Ø 400V

Unidad exterior		HM103M. U31	HM123M. U31	HM143M. U31
Suministro de energía		3Ø / 380-415V / 50Hz		
Capacidad Nominal	calefacción (A10/W35) kW	10.7	12.8	15.36
	calefacción ((A7/W35) kW	10.0	12.0	14.0
	calefacción ((A2/W35) kW	7.40	8.34	9.16
	calefacción ((A-7/W35) kW	9.93	10.90	11.7
Entrada nominal	calefacción (A10/W35) kW	2.65	3.26	3.74
	calefacción ((A7/W35) kW	2.35	2.86	3.38
	calefacción ((A2/W35) kW	2.56	2.88	3.23
	calefacción ((A-7/W35) kW	3.66	4.11	4.53
COP	calefacción ((A10/W35) W/W	4.04	3.93	4.11
	calefacción ((A7/W35) W/W	4.25	4.20	4.14
	calefacción ((A2/W35) W/W	2.70	2.70	2.58
	calefacción ((A-7/W35) W/W	2.78	2.72	2.64
Sonido	calefacción dBA	53	53	53
	calefacción dBA	53	53	53
Dimensión	Al*An*Pr	950*1,380*330		
Peso	kg	131		
Refrigerante (R407C)	conexiones	g		
temp del agua de salida	Calefacción	°C		
	Refrigeración	°C		
Bomba de agua	Máxima pot de entrada	W		
	Distancia máxima	m		
	Caudal máximo de agua	LPM		

## Hydro kit interior Calefactor eléctrico / Bomba de agua

Unidad exterior			CHN1426. NK1	CHN1436. NK1	CHN1429. NK1	CHN1439. NK1
Caldera Eléctrica	Suministro de energía	Ø/V/Hz	3Ø / 220V / 50Hz	3Ø / 380V-415V / 50Hz	3Ø / 220V / 50Hz	3Ø / 380V-415V / 50Hz
	Capacidad	Kw	6	6	9	9
Bomba de agua	Máximo poder de entrada	W	205	205	205	205
	Distancia máxima	m	7	7	7	7
	Caudal máximo de agua	LPM	15	15	15	15
Dimensión	An x Al x Pr	490 x 850 x 315	490 x 850 x 315	490 x 850 x 315	490 x 850 x 315	
Conexiones Hidráulicas	Entrada / Salida	mm	25 / 25	25 / 25	25 / 25	25 / 25
Válvula de seguridad	Descarga de presión	Bar	3	3	3	3



## Generación de agua caliente sanitaria

### Tanque de agua sanitaria / Serpentina simple

TANQUE DE AGUA SANITARIA		LGRTV200E	LGRTV300E
<b>CARACTERÍSTICAS GENERALES</b>			
Volumen de agua	L	198	287
Diámetro	mm	580	580
Altura	mm	1230	1680
Peso vacío	kg	45	59
Tanque - Materiales		Acero inoxidable	Acero inoxidable
Recubrimiento externo - Materiales		Pintura epoxi	Pintura epoxi
Color - blanco RAL		Blanco NC	Blanco NC
<b>CARACTERÍSTICAS ELÉCTRICAS</b>			
Calefactor eléctrico adicional	kW	3	3
Termostato regulable	°C	60 ~ 90	60 ~ 90
<b>CARACTERÍSTICAS DEL INTERCAMBIADOR</b>			
Tipo de intercambiador		Single	Single
Material del intercambiador		LDX 2101 - Acero inoxidable	LDX 2101 - Acero inoxidable
Temperatura máxima del agua	°C	80	80
<b>CONEXIONES HIDRAULICAS - BOMBA DE CALOR</b>			
THERMA V entrada	mm	25	25
THERMA V salida	mm	25	25
<b>CONEXIONES HIDRAULICAS - AGUA SANITARIA</b>			
Entrada de agua de red	mm	22	22
Salida de agua caliente	mm	22	22
<b>CONEXIÓN ELÉCTRICA</b>			
Suministro eléctrico	ø/V/Hz	1ø/220-240V/50Hz	1ø/220-240V/50Hz
<b>ACCESORIOS</b>			
Kit de instalación de tanque sanitario		PHLTA	PHLTA

### Tanque de agua sanitaria / Serpentina doble

TANQUE DE AGUA SANITARIA		LGRTV200VE	LGRTV300VE
<b>CARACTERÍSTICAS GENERALES</b>			
Volumen del agua	L	198	287
Diámetro	mm	580	580
Altura	mm	1230	1680
Peso vacío	kg	50	64
Tanque - Materiales		Acero inoxidable	Acero inoxidable
Recubrimiento externo - Materiales		Pintura epoxi	Pintura epoxi
Color - blanco RAL		Blanco NC	Blanco NC
<b>CARACTERÍSTICAS ELÉCTRICAS</b>			
Calefactor eléctrico adicional	kW	3	3
Termostato regulable	°C	60 ~ 90	60 ~ 90
<b>CARACTERÍSTICAS DEL INTERCAMBIADOR</b>			
Tipo de intercambiador		Doble	Doble
Material del intercambiador		LDX 2101 - Acero inoxidable	LDX 2101 - Acero inoxidable
Temperatura máxima del agua	°C	80	80
<b>CONEXIONES HIDRAULICAS - BOMBA DE CALOR</b>			
THERMA V entrada	mm	25	25
THERMA V salida	mm	25	25
<b>CONEXIONES HIDRAULICAS - AGUA SANITARIA</b>			
Entrada de agua de red	mm	22	22
Salida de agua caliente	mm	22	22
<b>CONEXIÓN ELÉCTRICA</b>			
Suministro eléctrico	ø/V/Hz	1ø/220-240V/50Hz	1ø/220-240V/50Hz
<b>ACCESORIOS</b>			
Kit de instalación de tanque sanitario		PHLTA	PHLTA

### Tanque de agua sanitaria Serpentina simple

LGRTV200E	198 LITROS
LGRTV300E	287 LITROS



### Tanque de agua sanitaria Serpentina doble

LGRTV200VE	198 LITROS
LGRTV300VE	287 LITROS

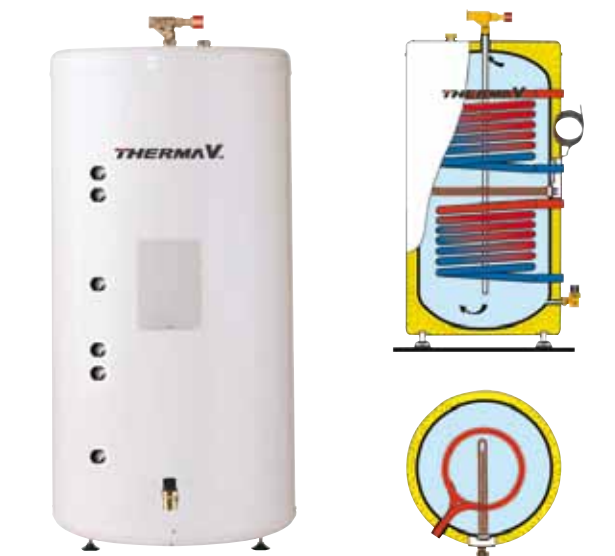

### Panel solar para tanque con doble serpentina

Para una mejor performance y rendimiento energético es posible combinar la bomba de Calor del THERMA V con paneles solares.



## Aplicación Flexible

### Aplicación para la nueva vivienda 1

> Modo de operación monovalente

> Funciones:

- Calor por medio de losa radiante
- Radiadores de baja temperatura
- Generación de agua caliente sanitaria: bomba de calor + tanque adicional eléctrico

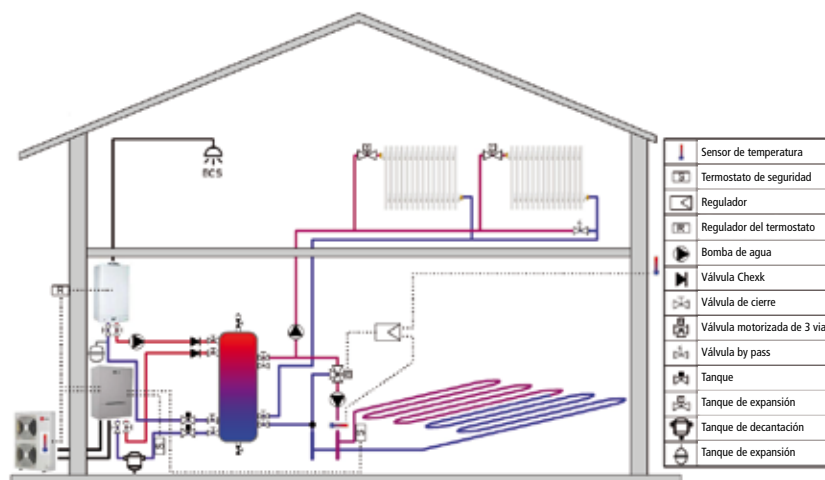

### Aplicación para la nueva vivienda 2

> Modo de operación monovalente

> Funciones:

- Calor por medio de losa radiante
- Radiadores de baja temperatura
- Generación de agua caliente sanitaria: bomba de calor + tanque adicional eléctrico+ paneles solares

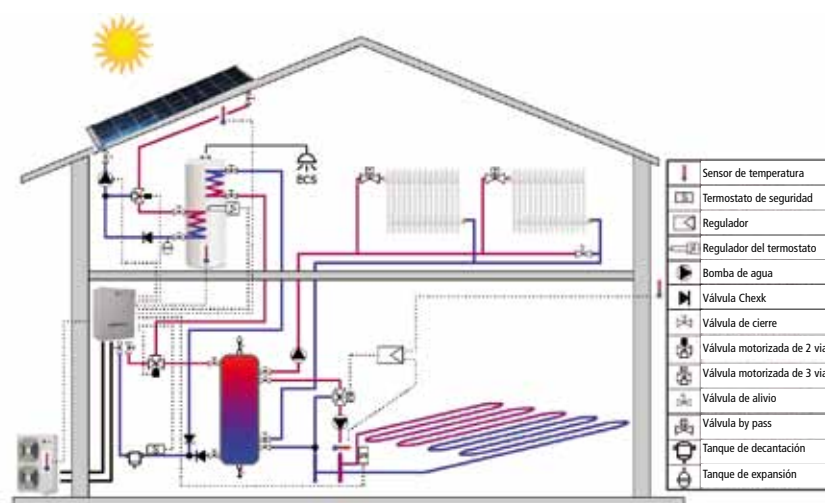

Precaución:  
La guía de instalación provista con el equipo no sustituye a las recomendaciones realizadas por un profesional a cargo del proyecto hidráulico de la obra. LG no se responsabiliza por el posible daño resultante que pueda surgir por no seguir las recomendaciones mencionadas.

### Aplicación para la nueva vivienda 3

> Modo de operación monovalente

> Funciones:

- Calor por medio de losa radiante
- Generación de agua caliente sanitaria: bomba de calor + tanque adicional eléctrico+ panel solar

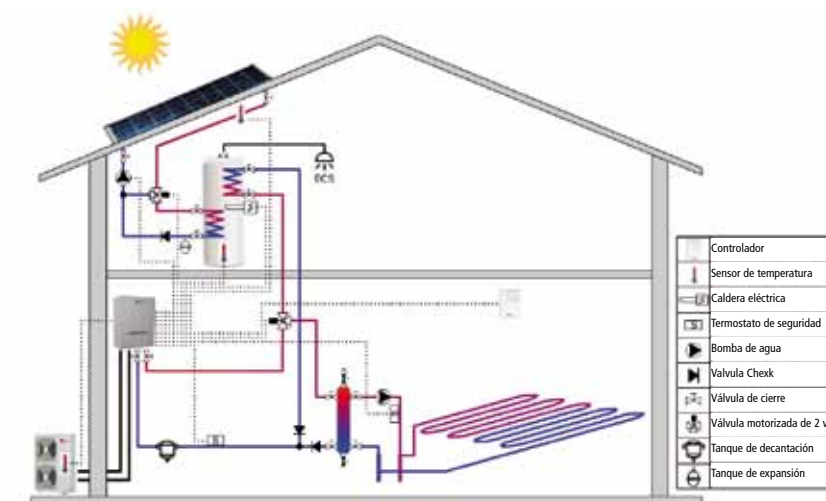

### Aplicación para la nueva vivienda 4

> Modo de operación monovalente

> Funciones:

- Radiadores de baja temperatura
- Generación de agua caliente sanitaria: bomba de calor + tanque adicional eléctrico+ panel solar.

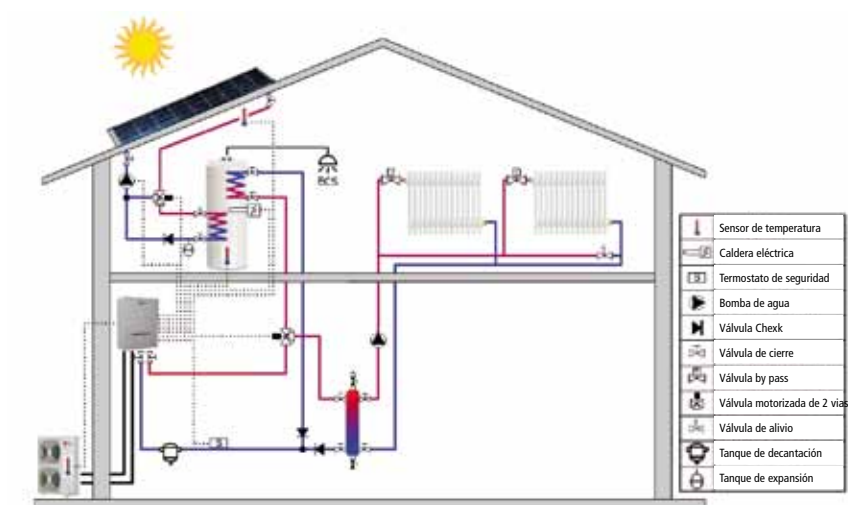

Precaución:  
La guía de instalación provista con el equipo no sustituye a las recomendaciones realizadas por un profesional a cargo del proyecto hidráulico de la obra. LG no se responsabiliza por el posible daño resultante que pueda surgir por no seguir las recomendaciones mencionadas.